

Doplňující postup k paralelnímu zapojení GoodWe Lynx Home F Plus

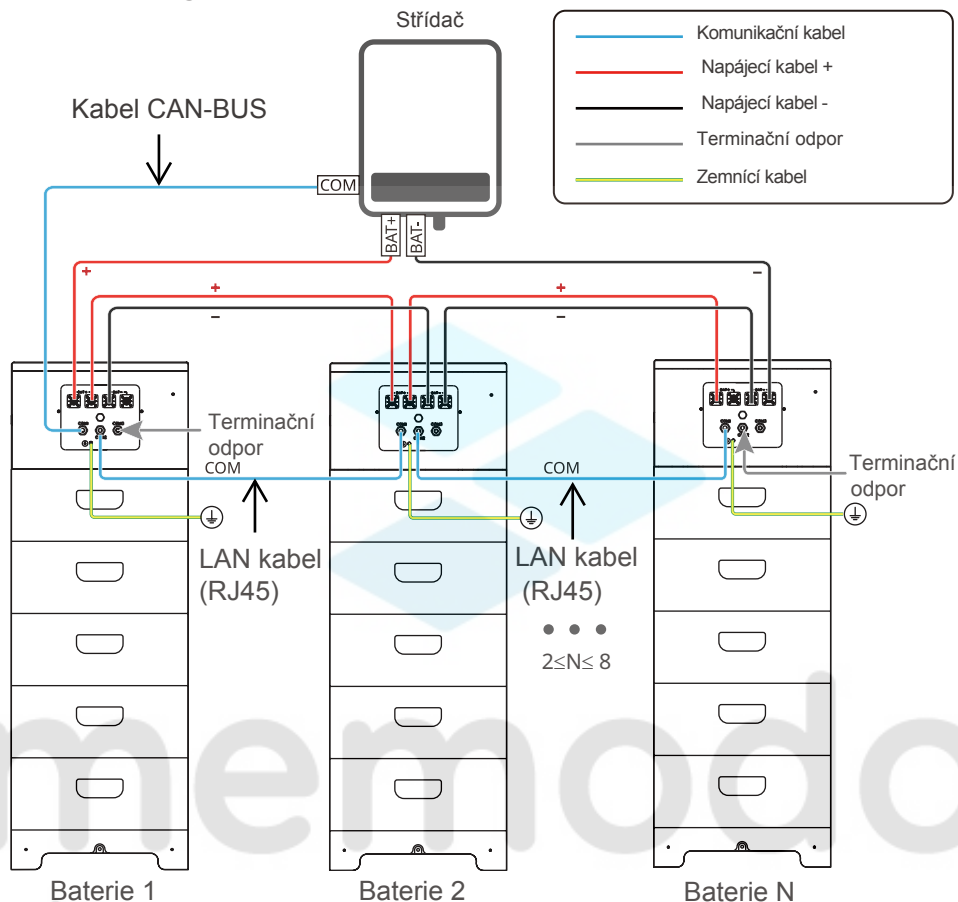

Postup:

1. Aktualizujte firmware střídače (bez toho nemusí být možné nastavit správný typ baterie).
2. K propojení první baterie a střídače, použijte CAN-BUS kabel, který využívá pouze piny 4 a 5 (kabel JE součástí balení střídače). Neplette si s klasickým LAN kabelem (8 pinů). Na první pohled jsou kabely stejné, ale CAN-BUS kabel využívá oproti LAN kabelu pouze dva piny (4 a 5).
3. K propojení baterií mezi sebou, použijte LAN kabel s konektory RJ45 a přímým zapojením (NENÍ součástí balení). Nepoužívejte křížený (cross) kabel.
4. Poté, co dojde ke spojení baterie se střídačem, nastavte přes aplikaci SolarGo správný typ a počet bateriových věží (např. LX F16.4-H*N).
5. Aktualizujte firmware BMS, nebo požádejte výrobce o jeho aktualizaci (do té doby nemusí jít v SolarGo zvolit správný typ a správný počet bateriových věží).